

Drawer with Polymer Slides

ASSEMBLY INSTRUCTIONS

CAUTION

INSPECT CONTENTS IMMEDIATELY AND FILE CLAIM WITH DELIVERING CARRIER FOR ANY DAMAGE. **SAVE YOUR BOX AND ALL PACKING MATERIALS.** YOU ARE RESPONSIBLE FOR DAMAGE TO YOUR UNIT IF RETURNED IMPROPERLY PACKED.

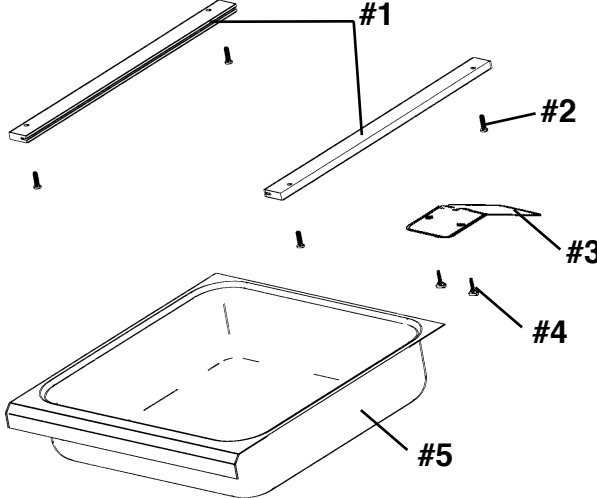

Parts List

#	qty	part #	description
#1	2	334948 338456 338476	poly slides for 24"-wide table, or poly slides for 30"/36"-wide table, or poly slides for 36"-wide table*
#2	4	334927	1" screws
#3	1	333076	drawer stop
#4	2	300794	#8 x 1/2 drill screws
#5	1	**	drawer bowl

* These tables feature custom centerlines of 30".
** Part number varies per order.

Before you begin:

Remove preinstalled screws from leg channel assemblies and discard.

Note: For mounting onto tables with marine edge, kit #607297 is required.

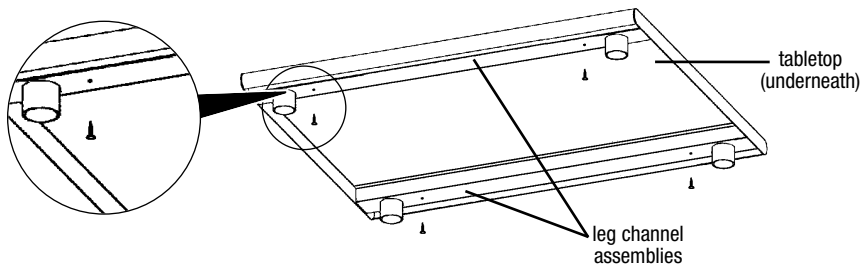

Step 1 - Install polymer slides

Using #334927 screws, mount polymer slides into predrilled holes in leg channels.

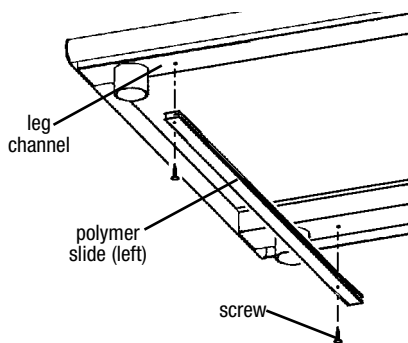

Step 2 - Install drawer stop

Center drawer stop on front leg channel. Using #300794 screws, mount drawer stop onto leg channel.

NOTE: Holes for mounting drawer stop are NOT predrilled.

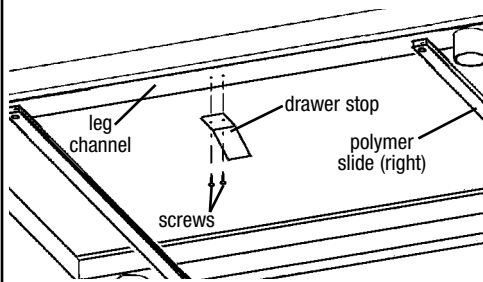

Step 3 - Install drawer bowl

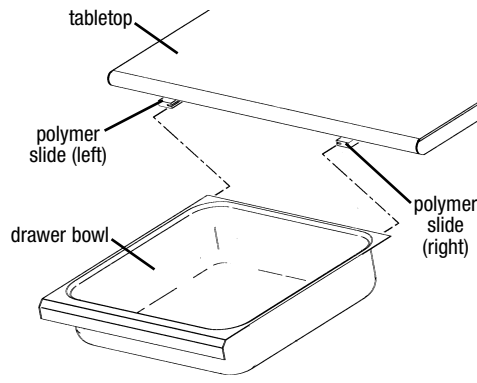

(End)

Cajón con deslizadores de polímero

INSTRUCCIONES PARA EL ENSAMBLAJE

PRECAUCIÓN

INSPECCIONE EL CONTENIDO INMEDIATAMENTE Y PRESENTE UN RECLAMO AL AL TRANSPORTISTA ENCARGADO DE LA ENTREGA EN CASO DE HABER DAÑOS.

CONSERVE LA CAJA Y TODOS LOS MATERIALES DE EMBALAJE.

USTED ES RESPONSABLE DEL DAÑO DE SU UNIDAD SI ÉSTA SE DEVUELVE EMBALADA INCORRECTAMENTE.

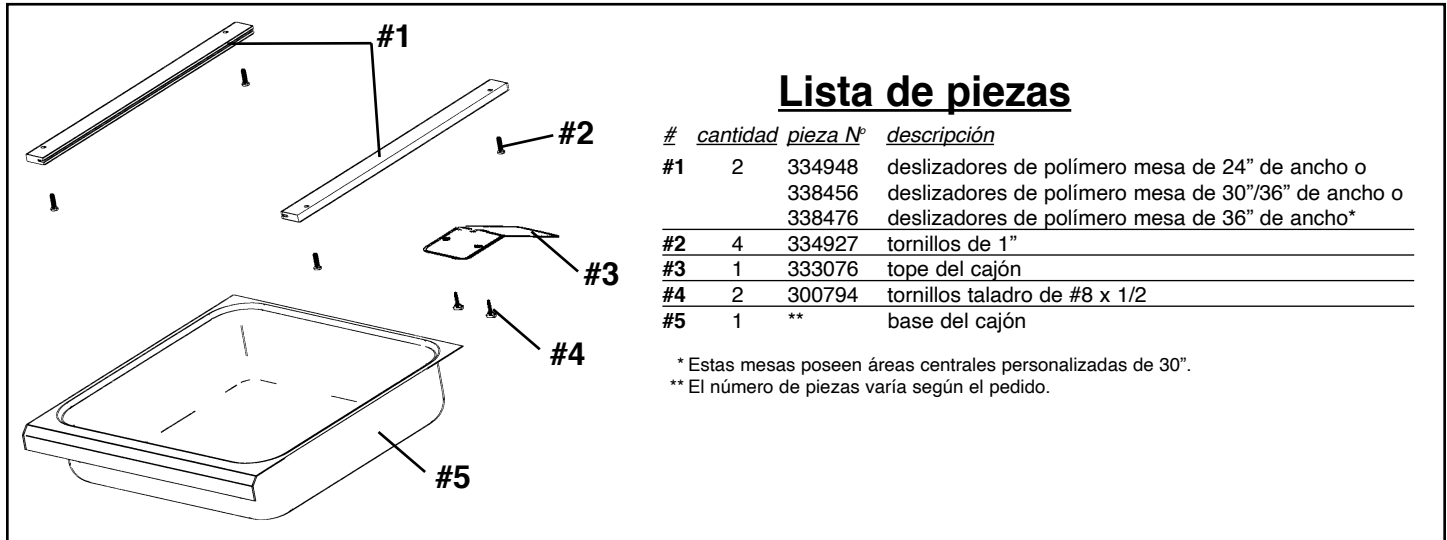

Lista de piezas

#	cantidad	pieza N°	descripción
#1	2	334948	deslizadores de polímero mesa de 24" de ancho o
		338456	deslizadores de polímero mesa de 30"/36" de ancho o
		338476	deslizadores de polímero mesa de 36" de ancho*
#2	4	334927	tornillos de 1"
#3	1	333076	tope del cajón
#4	2	300794	tornillos taladro de #8 x 1/2
#5	1	**	base del cajón

* Estas mesas poseen áreas centrales personalizadas de 30".

** El número de piezas varía según el pedido.

Antes de comenzar:

Quite los tornillos colocados previamente en el ensamblaje del surco del soporte.

Nota: Para montar en mesas con borde marino, es necesario un juego n° 607297.

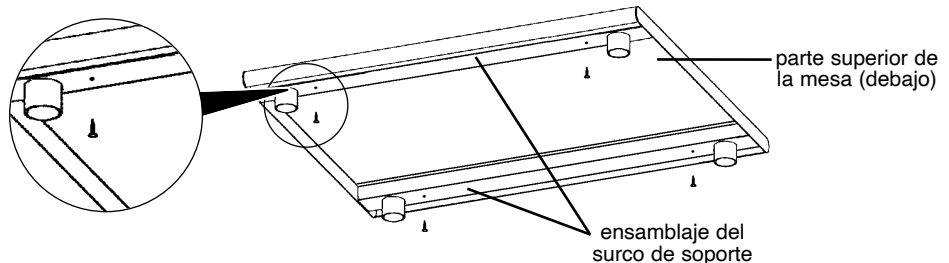

Paso 1: coloque los deslizadores de polímero

Mediante el uso de tornillos n° 334927, monte los deslizadores de polímero en los orificios perforados en los surcos del soporte.

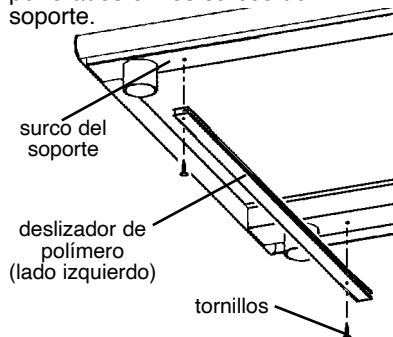

Paso 2: coloque el tope del cajón

Centre el tope del cajón en el surco frontal del soporte. Mediante el uso de tornillos n° 300794, monte el tope del cajón en el surco del soporte.

NOTA: Los orificios para montar el tope del cajón NO están perforados.

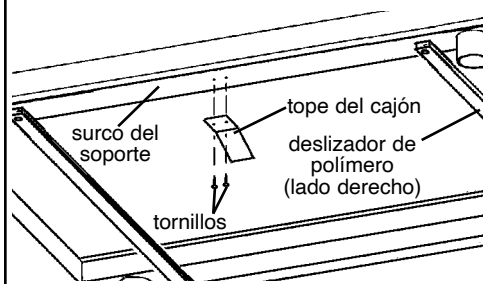

Paso 3: coloque la base del cajón

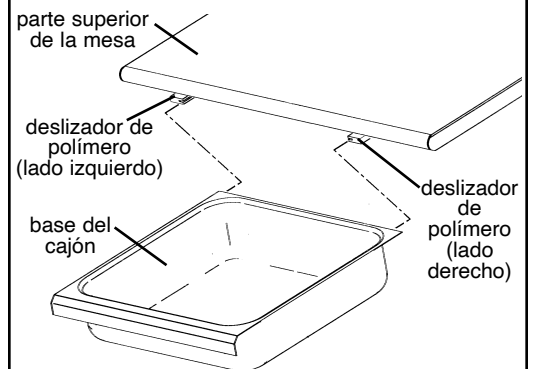

(Fin)

EG10040 Revisado 08/23