

# Worktable with Tubular Base

## ASSEMBLY INSTRUCTIONS

### CAUTION

INSPECT CONTENTS IMMEDIATELY AND FILE CLAIM WITH DELIVERING CARRIER FOR ANY DAMAGE.

**SAVE YOUR BOX AND ALL PACKING MATERIALS.**  
YOU ARE RESPONSIBLE FOR DAMAGE TO YOUR UNIT  
IF RETURNED IMPROPERLY PACKED.

Please note: Assembly shown for unit with six legs.

### Step 1 - Assemble crossbrace subassembly.

- Assemble middle, corner, and end castings to rear knockdown tube and front-to-back crossbracing.
- Tighten set screws.

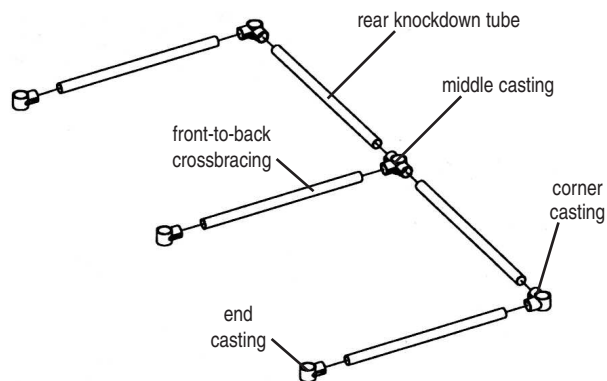

### Step 2 - Attach crossbrace subassembly to legs.

Note: To meet NSF requirements, attach crossbrace subassembly 6" from floor.

- On legs, measure and mark desired height of crossbrace subassembly.
- Insert legs.
- Snug the set screws.

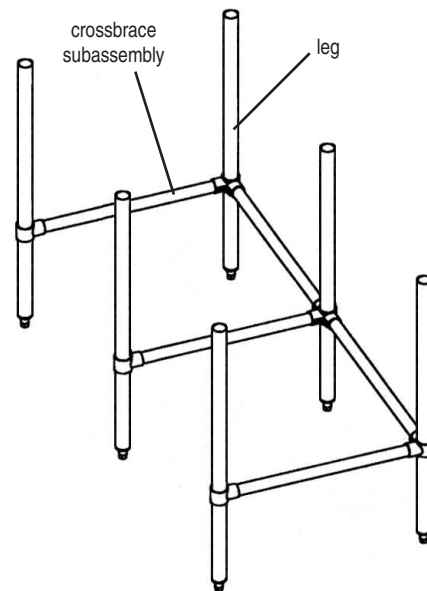

(continued on back page)

# Worktable with Tubular Base

## ASSEMBLY INSTRUCTIONS

### Step 3 - Attach tabletop.

- Turn tabletop upside-down (take care not to scratch the finish).
- Turn crossbrace subassembly upside-down and insert top of each leg into each tabletop gusset.
- Tighten all screws.

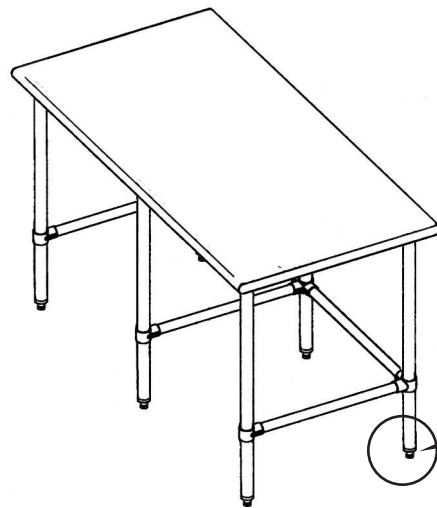
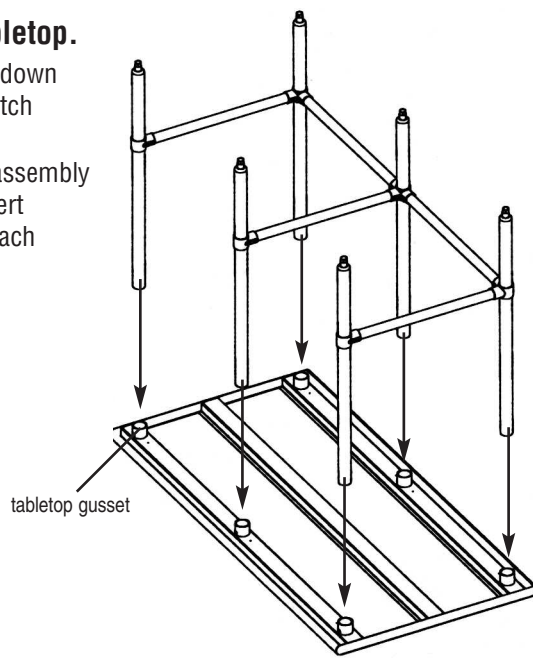

Level table with adjustable feet.

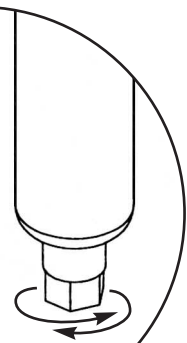

Assembly is complete.

(End)



Profit from the Eagle Advantage®

• 100 Industrial Boulevard, Clayton, Delaware 19938-8903 U.S.A. • [www.eaglegrp.com](http://www.eaglegrp.com)  
• Phone: 302/653-3000 • (Foodservice) 800/441-8440 • (MHC/Retail) 800/637-5100  
• Fax: 302/653-2065

Eagle Foodservice Equipment, Eagle MHC, SpecFAB, and Retail Display are divisions of Eagle Group. ©2007 by the Eagle Group

**INSTRUCCIONES PARA EL ENSAMBLAJE****PRECAUCIÓN**

**INSPECCIONE EL CONTENIDO INMEDIATAMENTE Y PRESENTE UN RECLAMO AL AL TRANSPORTISTA DE LA ENTREGA EN CASO DE HABER DAÑOS. CONSERVE LA CAJA Y TODOS LOS MATERIALES DE EMBALAJE. USTED ES RESPONSABLE DEL DAÑO DE LA UNIDAD SI SE DEVUELVE EMBALADA INCORRECTAMENTE.**

Tenga en cuenta: Se muestra ensamblaje para una unidad con seis patas.

**Paso 1: ensamble el subensamblaje de conexión en cruz.**

- Ensamble las piezas fundidas del centro, las esquinas y los extremos a los tubos contra tumbos y tubos de conexión en cruz de adelante hacia atrás.
- Ajuste los tornillos de fijación.

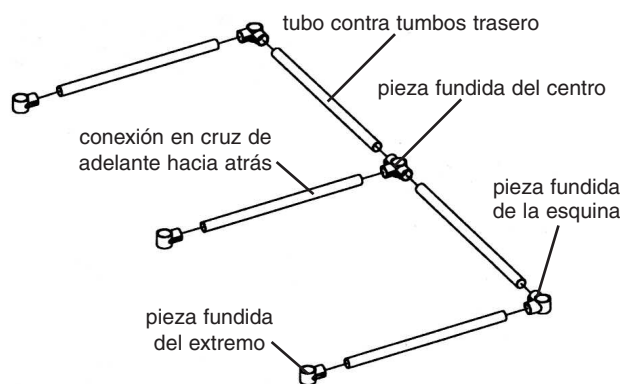
**Paso 2: fije el subensamblaje de los tubos de conexión en cruz a las patas.**

Nota: Para cumplir con los requisitos de la organización NSF, fije el subensamblaje de conexión en cruz a 6" del piso.

- Mida y marque la altura deseada del subensamblaje de la conexión en cruz de las patas.
- Inserte las patas.
- Ajuste los tornillos de fijación.

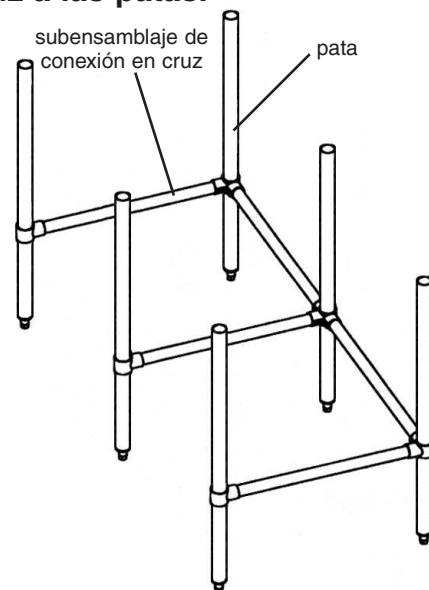

**(continúa al dorso de la página)**

# Mesa de trabajo con base tubular

## INSTRUCCIONES PARA EL ENSAMBLAJE

### Paso 3: fije la parte superior de la mesa.

- Gire la mesa boca abajo (tenga cuidado de no rayar la terminación).
- Gire hacia abajo el subensamblaje de la conexión en cruz e inserte la parte superior de cada pata en la unión de la parte superior de la mesa.
- Ajuste todos los tornillos.

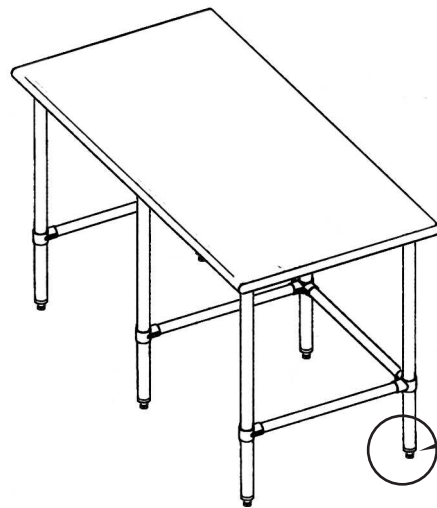
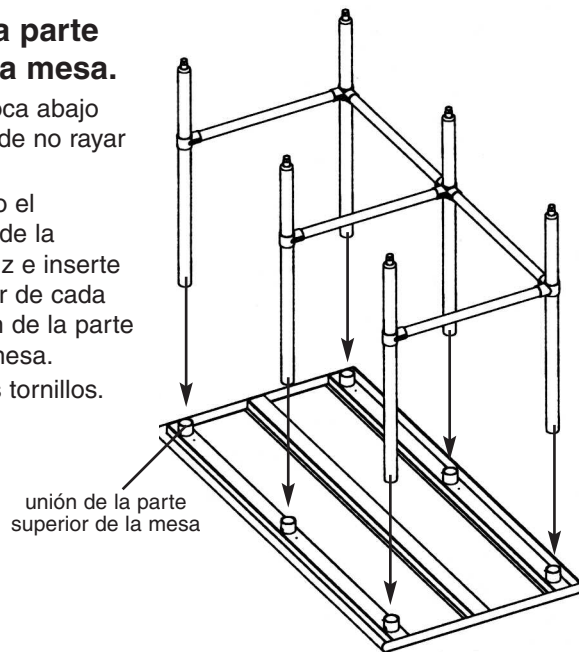

El ensamblaje está completo.

Nivele la mesa con bases ajustables.

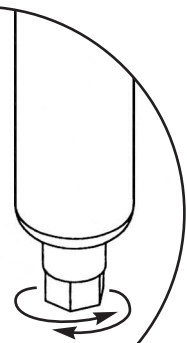

(Fin)

**EAGLE**  
GROUP®

Profit from the Eagle Advantage®

• 100 Industrial Boulevard, Clayton, Delaware 19938-8903 U.S.A. • [www.eaglegrp.com](http://www.eaglegrp.com)  
• Teléfono: 302/653-3000 • (Foodservice) 800/441-8440 • (MHC/Retail) 800/637-5100  
• Fax: 302/653-2065

Eagle Foodservice Equipment, Eagle MHC, SpecFAB y Retail Display son departamentos de Eagle Group. ©2007 por Eagle Group